

THINKWARE DASH CAM™

Q1000

Guide de l'utilisateur

Ce produit enregistre des vidéos pendant le fonctionnement du véhicule.

Veuillez lire et suivre les instructions du présent guide pour utiliser et entretenir le produit correctement.

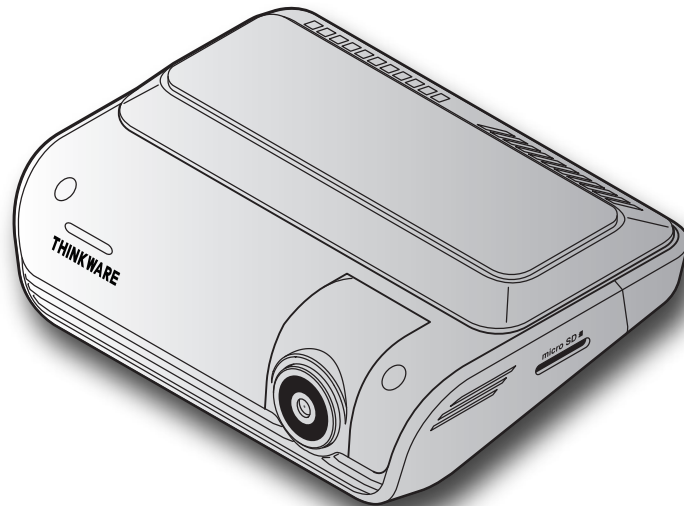

Avant d'utiliser le produit

À propos de ce produit

Ce produit enregistre des vidéos pendant le fonctionnement du véhicule. Utilisez cet appareil seulement à des fins de documentation pour les enquêtes d'incidents ou d'accidents de la route. Il n'existe aucune garantie que cet appareil enregistrera lors de tous les événements. L'appareil pourrait ne pas enregistrer les accidents ayant un impact insuffisant pour activer le capteur d'impact, ou encore les accidents ayant un très grand impact causant une déviation de la tension électrique de la batterie du véhicule.

L'enregistrement vidéo commence seulement à partir du moment où le produit est entièrement en fonction (activé). Pour vous assurer que tous les événements concernant le véhicule sont enregistrés, attendez que le produit ait terminé de s'activer après l'avoir allumé, puis commencez à conduire.

THINKWARE n'est aucunement responsable de toute perte résultant d'un accident ni de fournir du soutien, quel qu'il soit, en lien avec les conséquences d'un accident.

Selon la configuration ou les conditions de fonctionnement du véhicule, par exemple l'installation de dispositifs de verrouillage à distance des portes ou les réglages de l'unité de contrôle électronique ou du système de surveillance de la pression des pneus, certaines fonctions du produit pourraient ne pas être prises en charge et différentes versions du logiciel peuvent avoir des effets sur le rendement ou les fonctions du produit.

À propos du guide de l'utilisateur

L'information présentée dans ce guide est sujette à modification quand le fabricant met à jour sa politique de service.

Ce guide de l'utilisateur est conçu pour le modèle THINKWARE Q1000 seulement et peut comporter des erreurs techniques ou de rédaction ou des omissions.

Droits d'auteur

Tous les droits portant sur le contenu et les cartes du présent guide sont réservés par THINKWARE et protégés selon les lois sur la propriété intellectuelle. Toute copie, modification, publication ou distribution du présent guide sans une autorisation écrite de THINKWARE est interdite et sujette à des poursuites criminelles.

Marques de commerce déposées

THINKWARE Q1000 est une marque déposée de THINKWARE.

Les autres logos de produits et noms de services apparaissant dans le présent guide sont des marques de commerce de leurs entreprises respectives.

Énoncé FCC

Cet appareil est conforme à la partie 15 des Règles de la FCC. Son utilisation est assujettie aux deux conditions suivantes : (1) Cet appareil ne doit causer aucune interférence nuisible et (2) cet appareil doit accepter toutes les interférences reçues, y compris celles qui pourraient provoquer un fonctionnement non souhaitable.

Cet équipement a été testé et déclaré conforme aux limites pour appareils numériques de classe B, selon la section 15 des Règles de la FCC. Ces limites sont destinées à assurer une protection raisonnable contre les interférences nuisibles dans une installation résidentielle. Cet équipement génère, utilise et émet de l'énergie de fréquences radio et peut, en cas d'installation ou d'utilisation non conforme aux instructions, engendrer des interférences nuisibles pour les communications radio. Toutefois, il n'existe aucune garantie qu'une installation particulière sera à l'abri des interférences. Si cet équipement cause des interférences nuisibles à la réception radiophonique ou télévisuelle, ce qui peut être vérifié en mettant l'équipement hors, puis sous tension, l'utilisateur peut tenter de résoudre le problème de l'une des façons suivantes :

- Réorienter ou déplacer l'antenne de réception.
- Augmenter la distance entre l'équipement et le récepteur.
- Brancher l'équipement sur un circuit électrique différent de celui où le récepteur est branché.
- Consulter le fournisseur ou un technicien expérimenté dans le domaine de la radio ou de la télévision.
- Cet appareil et son antenne ne doivent pas être placés à proximité de toute autre antenne ou de tout autre émetteur, ni être utilisés conjointement avec ceux-ci.
- Une distance de séparation minimale de 20 cm doit être maintenue entre l'antenne de cet appareil et l'utilisateur pour satisfaire aux exigences d'exposition aux RF.

MISE EN GARDE DE LA FCC : Tout changement ou toute modification à l'équipement qui n'a pas fait l'objet d'une autorisation expresse par la partie responsable d'assurer sa conformité pourrait annuler votre droit à utiliser l'équipement.

Code FCC : 2ADTG-Q1000

Information pour l'utilisateur : CNR-247

Cet équipement est conforme avec les limites d'exposition aux radiations établies par IC pour un environnement non contrôlé. Cet équipement doit être installé et utilisé à une distance minimale de 20 cm entre le radiateur et votre corps.

Cet appareil comporte des dispositifs émetteurs-récepteurs exempts de licence conformes aux exigences des CNR d'Innovation, Sciences et Développement économique Canada pour les dispositifs exempts de licence.

Soyez avisés que tout changement ou toute modification à l'équipement qui n'a pas fait l'objet d'une autorisation expresse par la partie responsable d'assurer sa conformité pourrait annuler le droit de l'utilisateur à utiliser l'équipement.

Avis : L'utilisation est assujettie aux deux conditions suivantes : (1) Cet appareil ne doit causer aucune interférence et (2) cet appareil doit accepter toutes les interférences, y compris celles qui pourraient provoquer un fonctionnement non souhaité.

Cet appareil numérique de classe B est conforme à la norme canadienne NMB-003.

ISDEC : 12594A-Q1000

Table des matières

Consignes de sécurité	5	5. Utilisation de l'application THINKWARE CONNECTED	26
1. Aperçu du produit	8	5.1 Connexion du produit à l'application THINKWARE CONNECTED	27
1.1 Articles inclus	8	6. Utilisation de la visionneuse pour ordinateur	28
1.1.1 Articles standard	8	6.1 Exigences système	28
1.1.2 Accessoires (vendus séparément)	8	6.2 En savoir plus sur la visionneuse pour ordinateur	28
1.2 Légende des pièces	9	6.2.1 Installation de la visionneuse pour ordinateur	28
1.2.1 Caméra avant (appareil principal) – vue avant	9	6.2.2 Disposition de l'écran de la visionneuse pour ordinateur (Windows)	29
1.2.2 Caméra avant (appareil principal) – vue arrière	10	6.2.3 Regarder des vidéos enregistrées avec la visionneuse pour ordinateur (Windows)	30
1.2.3 Caméra arrière (en option)	11	6.2.4 Disposition de l'écran de la visionneuse pour ordinateur (Mac)	31
1.3 Retrait et insertion de la carte mémoire	11	6.2.5 Regarder des vidéos enregistrées avec la visionneuse pour ordinateur (Mac)	32
2. Installation du produit	12	7. Paramètres	33
2.1 Installation de la caméra avant (appareil principal)	12	7.1 Gestion de la carte mémoire	33
2.1.1 Choix de l'emplacement d'installation	12	7.2 Réglage de la caméra	33
2.1.2 Fixation du produit	13	7.3 Réglage des fonctions d'enregistrement	34
2.1.3 Branchement du câble d'alimentation	14	7.4 Réglage des fonctions de sécurité routière	35
2.2 Installation de la caméra arrière (en option)	15	7.5 Configuration des paramètres du système	36
2.2.1 Choix de l'emplacement d'installation	15	8. Consulter l'information sur le produit	37
2.2.2 Fixation de la caméra arrière	16	8.1 Afficher l'information sur le produit	37
2.2.3 Raccordement du câble de la caméra arrière	17	8.2 Consultation et configuration de la fonction GPS	37
2.3 Installation du module RADAR (en option)	17	9. Mise à jour du micrologiciel	38
3. Utilisation des fonctions d'enregistrement	19	10. Dépannage	39
3.1 Allumer ou éteindre le produit	19	11. Caractéristiques techniques	40
3.2 Emplacements de stockage des fichiers	19		
3.3 Utilisation de la fonction d'enregistrement en continu	20		
3.4 Enregistrement manuel	20		
3.5 Utilisation de la fonction Enregistrement SOS	21		
3.6 Utilisation du mode de stationnement	21		
3.7 Utilisation de la fonction Super vision de nuit	23		
3.8 Utilisation des fonctions de sécurité routière	24		
4. Utilisation de la visionneuse mobile	25		
4.1 Connecter le produit à un téléphone intelligent	25		
4.2 Afficher la disposition d'écran de la visionneuse mobile	25		

Consignes de sécurité

Veillez lire les consignes de sécurité ci-dessous pour utiliser le produit correctement.

Symboles de sécurité utilisés dans le guide



« Avertissement » : Indique un danger potentiel qui, s'il n'est pas évité, pourrait causer des blessures ou la mort.



« Mise en garde » : Indique un danger potentiel qui, s'il n'est pas évité, pourrait causer des blessures légères ou des dommages matériels.



« Remarque » : Indique la présence d'information utile pour une utilisation optimale des fonctions du produit.

Consignes de sécurité pour l'utilisation

Conduite et utilisation du produit



- **Ne pas actionner l'appareil pendant que vous conduisez un véhicule.** La distraction pendant la conduite peut causer des accidents occasionnant des blessures ou la mort.
- **Installer le produit à un endroit où il n'obstrue pas la vision du conducteur.** L'obstruction du champ de vision du conducteur peut causer des accidents occasionnant des blessures ou la mort. Avant d'installer l'appareil sur un pare-brise, vérifiez les lois de votre municipalité et de votre province.

Alimentation électrique



- **Ne pas actionner ou manipuler le produit avec des mains mouillées.** Ceci pourrait causer une électrocution.
- **Ne pas utiliser des câbles ou fils électriques endommagés.** Ceci pourrait causer un incendie ou une électrocution.
- **Tenir le câble d'alimentation à distance de toute source de chaleur.** La chaleur pourrait faire fondre l'isolant du câble d'alimentation et causer un incendie ou une électrocution.
- **Utiliser un câble d'alimentation doté du connecteur approprié et s'assurer que le câble d'alimentation est branché correctement et solidement.** Le défaut de suivre cette consigne pourrait causer un incendie ou une électrocution.
- **Ne pas modifier ni couper le câble d'alimentation.** Ne pas placer d'objet lourd sur le câble d'alimentation ni tirer, insérer ou plier le câble d'alimentation avec force. Ceci pourrait causer un incendie ou une électrocution.



- **Utiliser uniquement des accessoires d'origine obtenus auprès de THINKWARE ou d'un revendeur THINKWARE autorisé.** THINKWARE ne garantit pas la compatibilité ni le fonctionnement d'accessoires de tiers.
- **Lors du raccordement du câble d'alimentation au produit, s'assurer que le branchement est solide entre la fiche de câble et le connecteur du câble d'alimentation de l'appareil.** Si le branchement n'est pas solide, le câble d'alimentation pourrait se détacher en raison de la vibration du véhicule. L'enregistrement vidéo n'est pas disponible si le câble d'alimentation est débranché.

Enfants et animaux domestiques



- **Tenir le produit à distance des enfants et des animaux.** Si l'appareil venait à se briser, des blessures ou la mort pourraient survenir.

Autres renseignements à propos de ce produit

Gestion et utilisation du produit



- **Ne pas retirer le produit du support pendant que le produit est allumé.** Ceci pourrait causer une erreur de fonctionnement du produit.
- **Ne pas exposer le produit à la lumière directe du soleil ou à une lumière forte.** L'objectif et les circuits de l'appareil pourraient cesser de fonctionner.
- **Utiliser le produit dans une plage de température de -10 °C à 60 °C (14 °F à 140 °F) et entreposez le produit dans une plage de température de -20 °C à 70 °C (-4 °F à 158 °F).** Le produit pourrait ne pas fonctionner tel que prévu et subir des dommages permanents s'il est utilisé ou entreposé hors des plages de température spécifiées. De tels dommages ne sont pas couverts par la garantie.
- **Vérifiez régulièrement le produit pour vous assurer que l'emplacement d'installation est approprié.** Les impacts causés par des conditions routières difficiles pourraient modifier l'emplacement d'installation. Assurez-vous que le produit est positionné selon les instructions du présent guide.
- **Ne pas appliquer de force excessive en appuyant sur les boutons.** Ceci pourrait endommager les boutons du produit.
- **Ne pas utiliser de nettoyeurs chimiques ou de solvants pour nettoyer ce produit.** Ceci pourrait endommager les pièces de plastique du produit. Nettoyer le produit avec un linge propre, sec et doux.
- **Ne pas démonter le produit ni le soumettre à des chocs.** Ceci pourrait endommager le produit. Le démontage non autorisé du produit annule la garantie du produit.
- **Manipuler le produit avec précaution.** La chute ou la manipulation incorrecte du produit ou son exposition à des chocs externes pourrait causer des dommages au produit ou causer un problème de fonctionnement.
- **Ne pas tenter d'insérer de corps étranger dans l'appareil.** Ceci pourrait endommager le produit.
- **Éviter l'excès d'humidité et empêcher l'eau d'entrer dans l'appareil.** Les composantes électroniques du produit pourraient cesser de fonctionner si elles sont exposées à l'humidité ou à l'eau.



- Selon la marque et le modèle de votre véhicule, l'alimentation électrique pourrait être fournie en continu à la caméra de tableau de bord, même quand le système d'allumage est éteint. L'installation de l'appareil sur une sorte de 12 V à alimentation continue pourrait épuiser la batterie du véhicule.
- Cet appareil est conçu pour enregistrer des vidéos pendant le fonctionnement du véhicule. La qualité de la vidéo peut être affectée par les conditions météorologiques et routières, par exemple selon l'heure du jour ou de la nuit, la présence d'un éclairage de rue, la position dans un tunnel et la température ambiante.
- THINKWARE n'est PAS responsable de la perte de toute vidéo pendant l'utilisation.
- Bien que l'appareil soit conçu pour résister à des collisions de véhicules à fort impact, THINKWARE ne garantit pas l'enregistrement d'accidents où l'appareil est endommagé en raison de l'accident.
- Maintenir la propreté du pare-brise et de l'objectif de la caméra pour optimiser la qualité vidéo. La présence de particules ou de substances sur le pare-brise ou l'objectif de la caméra pourraient réduire la qualité des vidéos enregistrées.
- Cet appareil est conçu pour être utilisé à l'intérieur du véhicule seulement.

1. Aperçu du produit

1.1 Articles inclus

Assurez-vous que tous les articles indiqués sont inclus dans l'emballage.

1.1.1 Articles standard

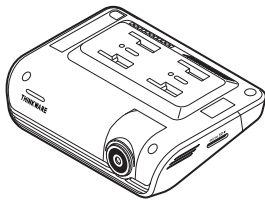

Caméra avant (appareil principal)

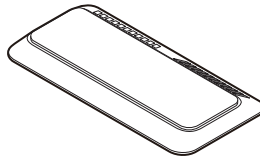

Support

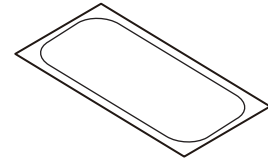

Film thermoprotecteur

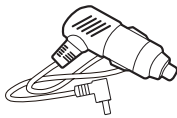

Chargeur pour véhicule



Soutien adhésif pour câble

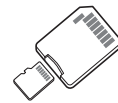

Carte mémoire microSD avec adaptateur (produit consommable)



Garantie/Information CS



Les articles standard sont sujets à changement sans préavis.

1.1.2 Accessoires (vendus séparément)

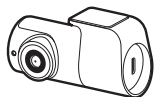

Caméra arrière



Câble de caméra arrière



Câble de raccordement



Module RADAR





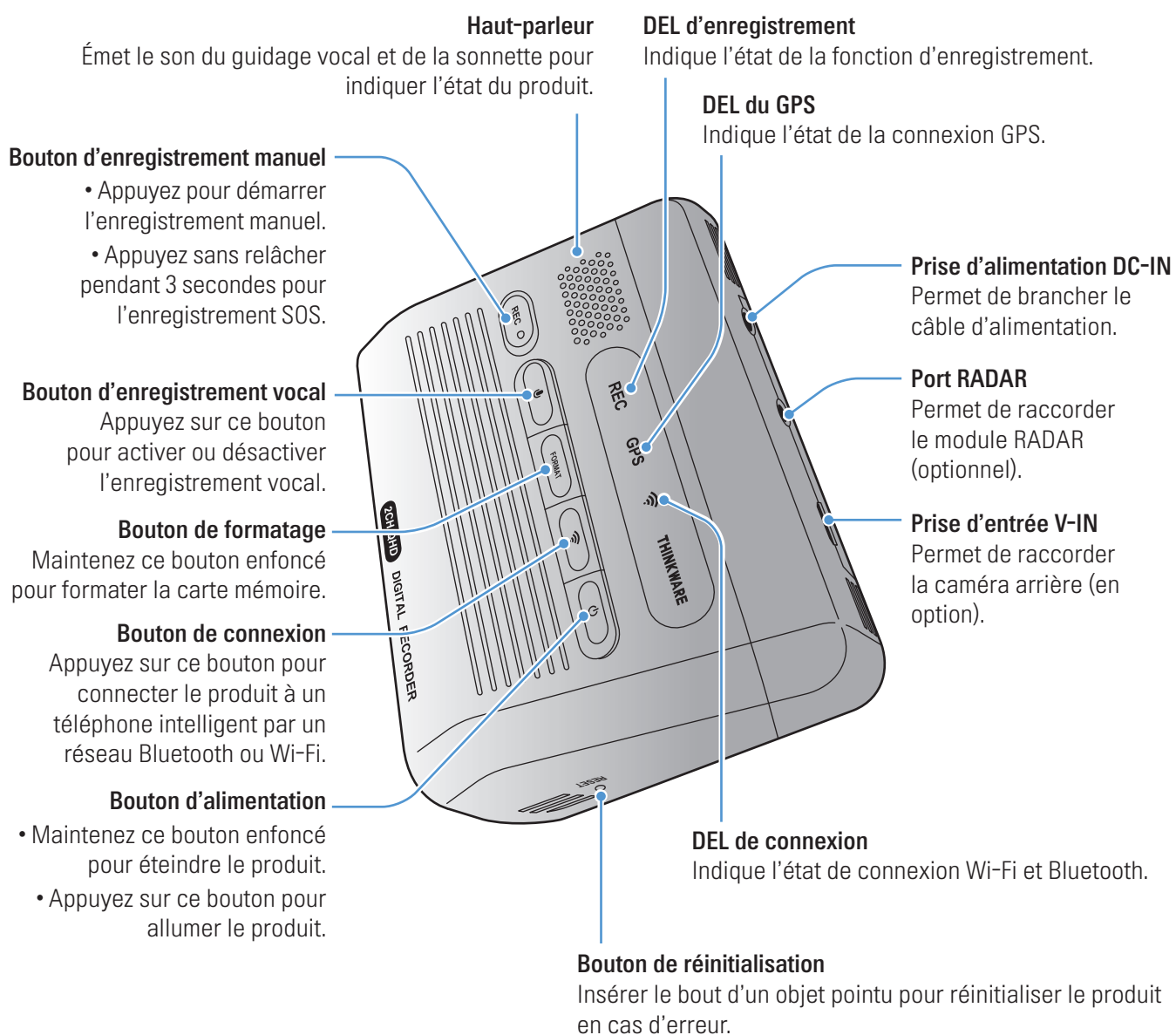







1.2 Légende des pièces

1.2.1 Caméra avant (appareil principal) – vue avant





- Pour réinitialiser le produit, appuyez simultanément et sans relâcher sur les boutons d'enregistrement vocal (🎤) et d'enregistrement manuel (REC) jusqu'à ce que vous entendiez des tonalités.
- Reportez-vous au tableau ci-dessous pour vérifier l'état du produit au moyen des voyants indicateurs.

Voyant	ÉTAT DU VOYANT	Description du fonctionnement
DEL de sécurité avant	 (voyant allumé)	Le produit est allumé.
DEL de connexion	 (voyant allumé)	Bluetooth connecté
	 (clignotement)	Jumelage Bluetooth
	 (voyant allumé)	Wi-Fi connecté
	 (clignotement)	Jumelage mode Internet (aucune connexion)
	 (voyant allumé)	Mode Internet connecté
	 (clignotement rapide)	Enregistrement SOS
	 (clignotement)	Réinitialisation Wi-Fi/Bluetooth
DEL d'enregistrement	 (voyant allumé)	Enregistrement en continu/Enregistrement en stationnement (Image par image)
	 (clignotement)	Enregistrement manuel/Enregistrement d'événement/Enregistrement en stationnement (Détection de mouvement)
	DÉSACTIVÉ	Enregistrement en stationnement (Économie d'énergie)
	 (clignotement rapide)	Enregistrement SOS
DEL du GPS	 (voyant allumé)	GPS activé

1.2.2 Caméra avant (appareil principal) – vue arrière

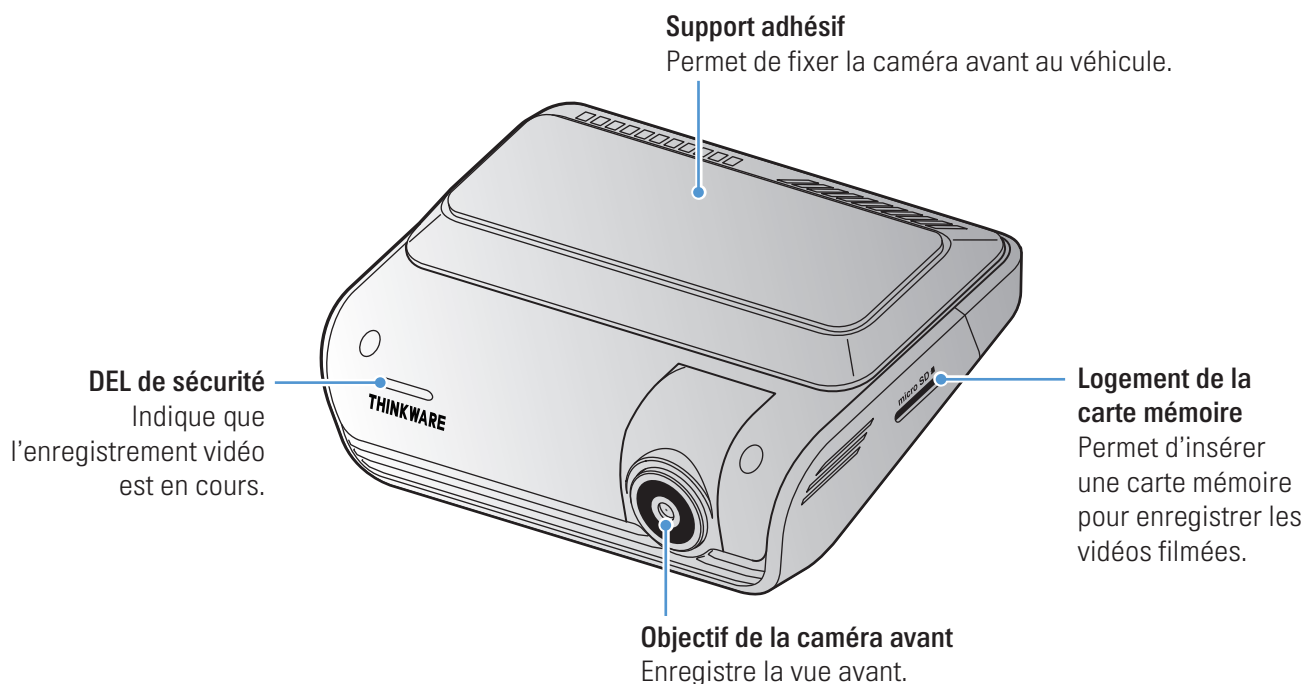

1.2.3 Caméra arrière (en option)

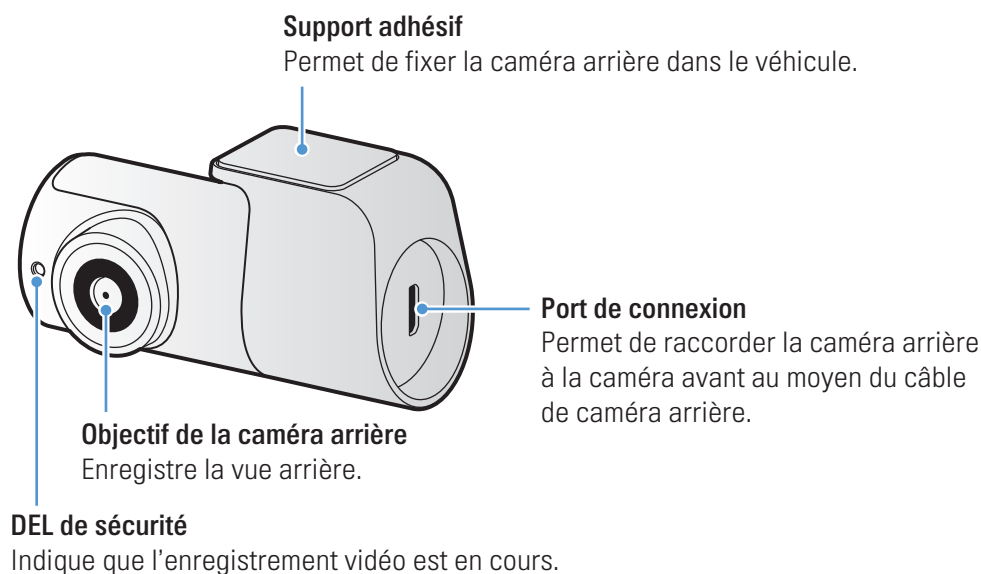

Selon les lois et règlements du pays, les spécifications de la DEL de sécurité peuvent différer.

1.3 Retrait et insertion de la carte mémoire

Suivez les instructions pour retirer la carte mémoire de l'appareil ou pour insérer la carte mémoire dans l'appareil.

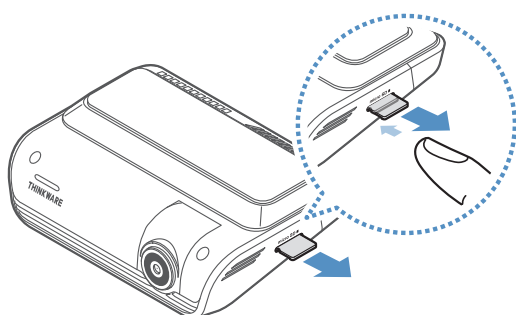

Avant de retirer la carte mémoire, assurez-vous que l'appareil est éteint. Appuyez doucement sur le dessous de la carte mémoire avec l'ongle pour la libérer, puis retirez-la de l'appareil.

Pour insérer la carte mémoire dans le logement de carte mémoire, assurez-vous que les contacts de métal de la carte mémoire sont tournés vers les boutons de l'appareil, puis insérez-la dans le logement jusqu'à ce que vous entendiez un déclic.



- Assurez-vous que l'appareil est éteint avant de retirer la carte mémoire. Les fichiers vidéo enregistrés pourraient être endommagés ou effacés si vous retirez la carte mémoire pendant que le produit est allumé.
- Assurez-vous que la carte mémoire est dans le bon sens avant de l'insérer dans l'appareil. Le logement de la carte mémoire ou la carte mémoire elle-même pourrait subir des dommages si elle est mal insérée.
- Utilisez seulement des cartes mémoire d'origine de THINKWARE. THINKWARE ne garantit pas la compatibilité ni le fonctionnement de cartes mémoire de tiers.



Pour éviter la perte des fichiers vidéo enregistrés, faites une sauvegarde périodique des fichiers vidéo sur un autre dispositif de stockage.

2. Installation du produit

2.1 Installation de la caméra avant (appareil principal)

Suivez les instructions pour installer le produit correctement.

2.1.1 Choix de l'emplacement d'installation

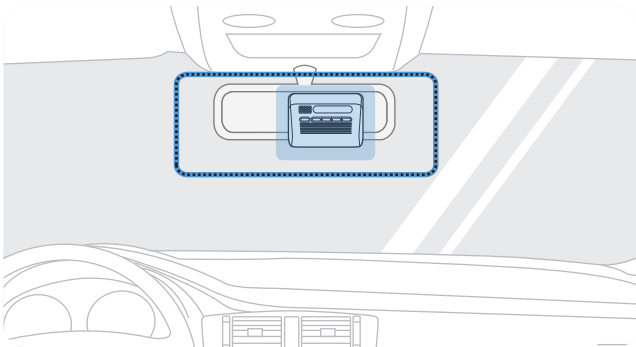

Choisissez un emplacement d'installation qui permet d'enregistrer toute la vue avant du véhicule, sans obstruer le champ de vision du conducteur. Assurez-vous que l'objectif de la caméra avant est placé au centre du pare-brise.

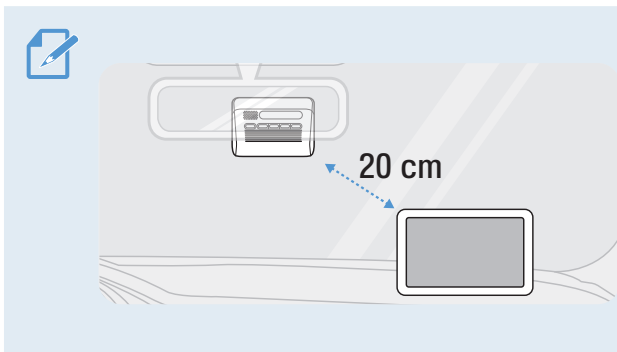

Si un appareil de navigation GPS est installé sur le tableau de bord, la réception du signal GPS pourrait être affectée selon l'emplacement d'installation de la caméra de tableau de bord.

Modifiez l'emplacement d'installation de l'appareil de navigation GPS afin que les deux appareils soient placés à une distance d'au moins 20 centimètres (environ 8 pouces).

2.1.2 Fixation du produit

Suivez les instructions pour fixer l'appareil à l'emplacement d'installation.

- 1 Après avoir choisi l'emplacement d'installation, essayez l'emplacement d'installation sur le pare-brise avec un linge sec.

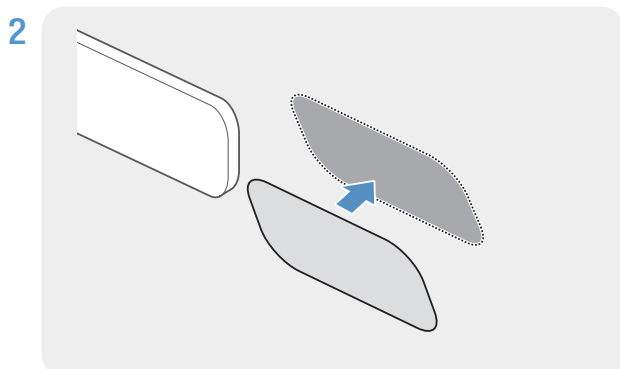

Fixez le film thermoprotecteur à l'emplacement d'installation.



Fixez le film thermoprotecteur à un endroit où il ne bloquera pas la caméra avant.

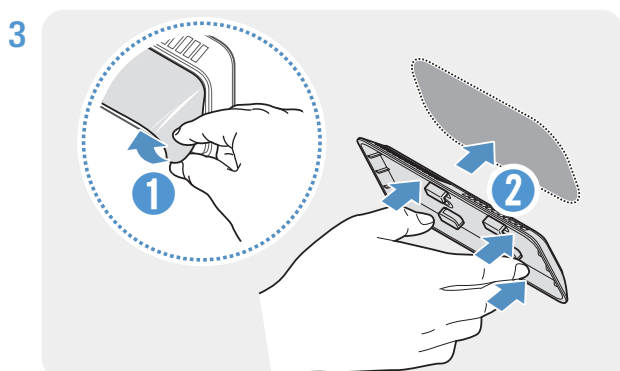

Retirez le film protecteur du support adhésif, puis appuyez le support sur le film thermoprotecteur. Appuyez le support sur le pare-brise pour vous assurer que le support est fixé solidement.

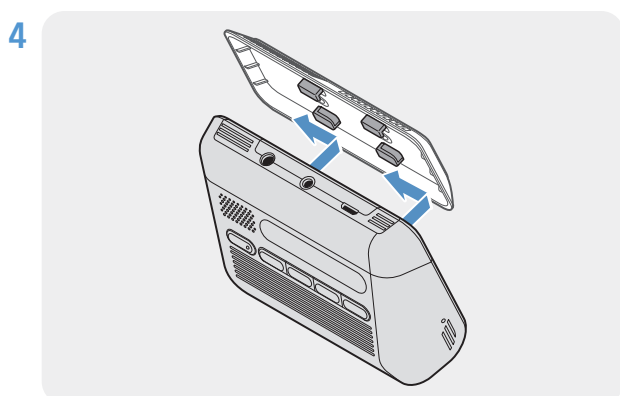

Alignez l'appareil avec le support, puis faites-le glisser en position de fixation jusqu'à ce que vous entendiez un déclic.



- Si l'appareil n'est pas fixé solidement au support, il pourrait tomber et subir des dommages pendant le fonctionnement du véhicule.
- Si vous devez retirer le support du pare-brise pour changer l'emplacement d'installation, veillez à ne pas endommager le film protecteur du pare-brise.

5

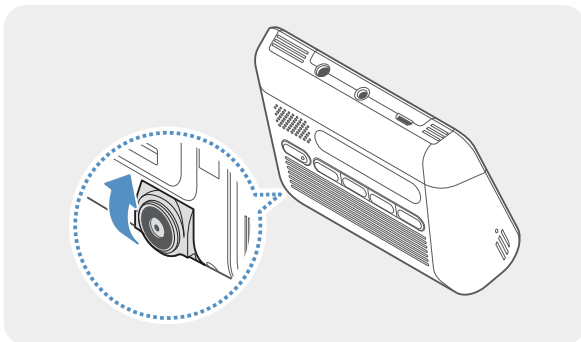

Réglez correctement l'angle vertical de la caméra.



Si le produit et le support ne sont pas bien connectés, la partie rouge du verrou à glissière est visible.



Pour confirmer que l'angle de la caméra est correctement réglé, enregistrez une vidéo après l'installation, puis regardez la vidéo avec la visionneuse mobile ou la visionneuse pour ordinateur. Au besoin réglez l'angle de la caméra de nouveau. Pour plus de renseignements à propos de la visionneuse mobile ou de la visionneuse pour ordinateur, consultez « 4. Utilisation de la visionneuse mobile » à la page 25 ou « 6. Utilisation de la visionneuse pour ordinateur » à la page 28.

2.1.3 Branchement du câble d'alimentation

Éteignez le moteur du véhicule et ses accessoires électriques, puis branchez le chargeur pour véhicule.



Le câble de raccordement (en option) doit être installé professionnellement dans le véhicule par un mécanicien formé.

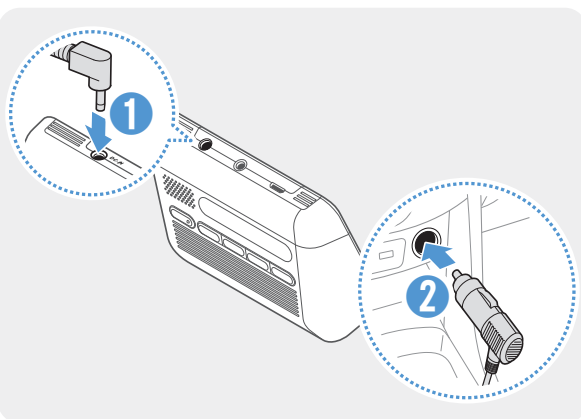

Branchez le chargeur pour véhicule à la prise d'alimentation DC-IN de l'appareil, puis insérez la fiche pour allume-cigare dans la prise d'alimentation du véhicule.



L'emplacement et les caractéristiques techniques de la prise d'alimentation peuvent varier selon la marque et le modèle du véhicule.



- Utilisez seulement le chargeur pour véhicule d'origine de THINKWARE. L'utilisation d'un câble d'alimentation d'un autre fabricant pourrait entraîner des dommages au produit et causer un incendie ou une électrocution en raison de la différence de tension électrique.
- Ne pas modifier ni couper le câble d'alimentation vous-même. Ceci pourrait endommager le produit ou le véhicule.
- Pour une conduite en toute sécurité, placez les câbles afin de ne pas obstruer le champ de vision du conducteur ou nuire à la conduite du véhicule. Pour plus de renseignements à propos du positionnement des câbles, consultez www.thinkware.com.

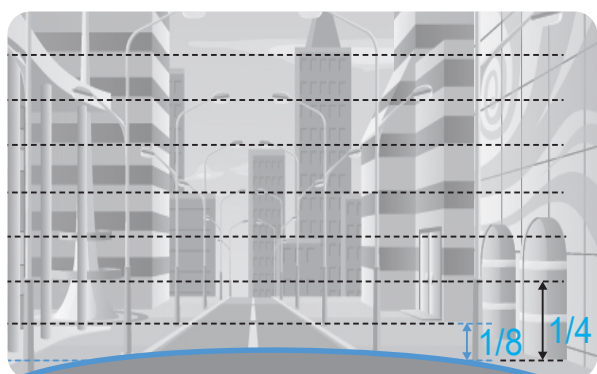

Connectez le produit à l'application **THINKWARE DASH CAM LINK** sur votre téléphone intelligent et ajustez l'angle de la caméra pour que le capot du véhicule occupe de 1/8 à 1/4 de l'écran lors du visionnement avec Vue en direct, tel qu'illustré à gauche.

Pour plus d'information sur la connexion et l'utilisation de l'application **THINKWARE DASH CAM LINK**, reportez-vous à « 4. Utilisation de la visionneuse mobile » à la page 25.

2.2 Installation de la caméra arrière (en option)

Reportez-vous aux instructions suivantes pour installer la caméra arrière correctement.

2.2.1 Choix de l'emplacement d'installation

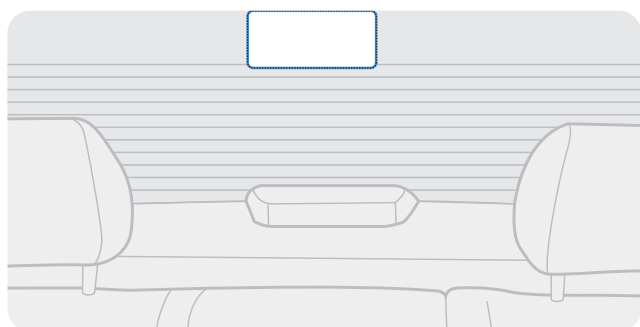

Choisissez un emplacement d'installation sur la lunette arrière qui n'est pas dans la grille du dégivreur et qui permet à la caméra d'enregistrer toute la vue arrière du véhicule.



- Sur les véhicules dont la lunette arrière est protégée par un pare-soleil, choisissez un emplacement où le pare-soleil ne nuire pas à l'utilisation de la caméra.
- L'adhésif de la caméra arrière ne doit pas entrer en contact avec la grille du dégivreur.

2.2.2 Fixation de la caméra arrière

Reportez-vous aux instructions suivantes pour fixer l'appareil à l'emplacement d'installation.

- 1 Après avoir choisi l'emplacement d'installation, essuyez la surface d'installation sur le pare-brise avec un linge sec.



Inspectez l'emplacement d'installation avant de fixer la caméra arrière sur la lunette arrière. Après avoir fixé la caméra arrière sur la lunette arrière, il est difficile de retirer la caméra ou de changer l'emplacement d'installation en raison de la force de l'adhésif.

2

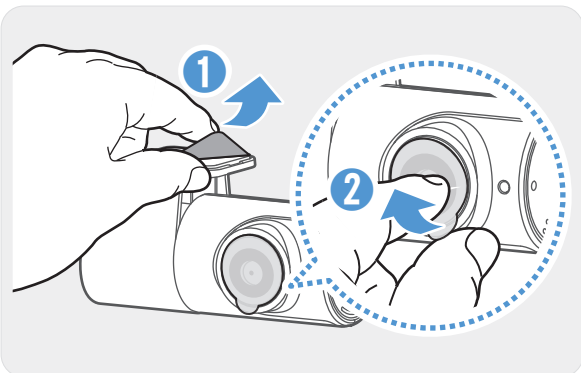

Retirez le film protecteur du support adhésif et de l'objectif de la caméra.

3

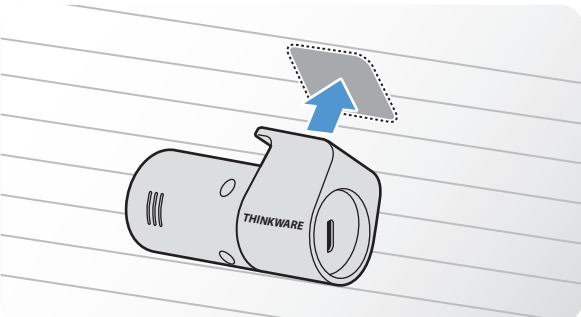

Placez l'appareil en tournant le logo THINKWARE vers l'intérieur de l'habitacle, puis appuyez fermement l'adhésif sur la surface pour fixer la caméra.



Si l'appareil est fixé à l'envers, la vue arrière sera enregistrée à l'envers.

4

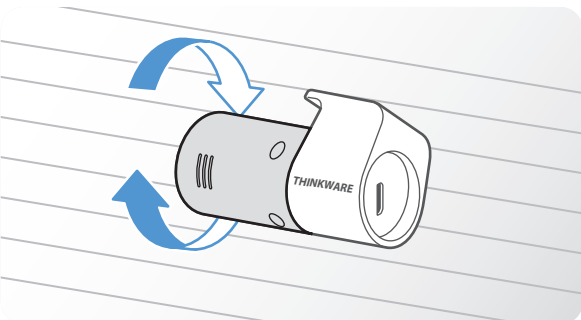

Réglez l'angle vertical de la caméra.

2.2.3 Raccordement du câble de la caméra arrière

Éteignez le produit, puis branchez le câble de la caméra arrière à la caméra avant (appareil principal).

- 1 Branchez une extrémité du câble de la caméra arrière au port V-IN de la caméra avant.

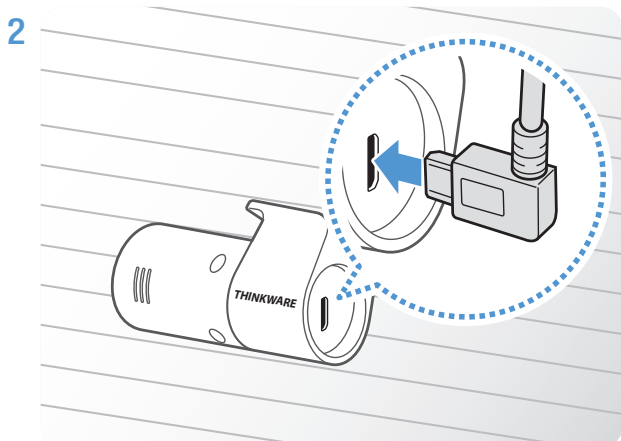

Branchez l'autre extrémité du câble de la caméra arrière au connecteur de la caméra arrière.



Pour une conduite en toute sécurité, placez les câbles afin de ne pas obstruer le champ de vision du conducteur ou nuire à la conduite du véhicule.

- 3 Placez le démarreur en position ACC ou démarrez le moteur pour vous assurer que le produit s'allume. Une fois que le produit est allumé, le guide vocal s'active.



Le produit s'allume quand le démarreur est en position ACC (accessoires) ou quand le moteur démarre.

2.3 Installation du module RADAR (en option)

Reportez-vous aux instructions suivantes pour installer le module RADAR correctement. Installez le module RADAR près du produit, en tenant compte de la longueur du câble du module.



- Quand le module RADAR (en option) détecte un objet dans la zone du radar, le mode Économie d'énergie est désactivé et la détection d'impact est réglée pendant 30 secondes. (Si aucun impact n'est détecté, le produit n'enregistre pas la vidéo et revient en mode Économie d'énergie.)
- Si un objet et un impact sont détectés dans la zone du radar, une vidéo de 20 secondes est enregistrée, puis la vidéo est enregistrée dans le dossier « parking_rec ». (La sonnette se fait entendre.) Quand l'enregistrement est terminé, le produit revient en mode Économie d'énergie.

1

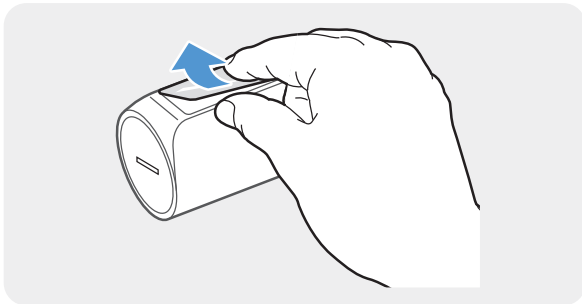

Retirez le film de l'arrière du module RADAR.

2

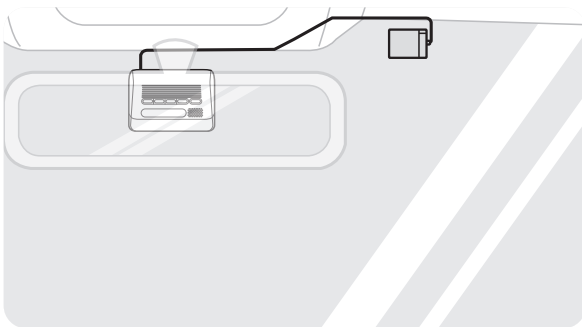

Placez la surface adhésive du module RADAR dans le haut du pare-brise, puis appuyez fermement sur la partie adhésive pour la fixer.



Avant l'installation, assurez-vous que la longueur du câble du module RADAR est suffisante et vérifiez l'acheminement du câble.

3

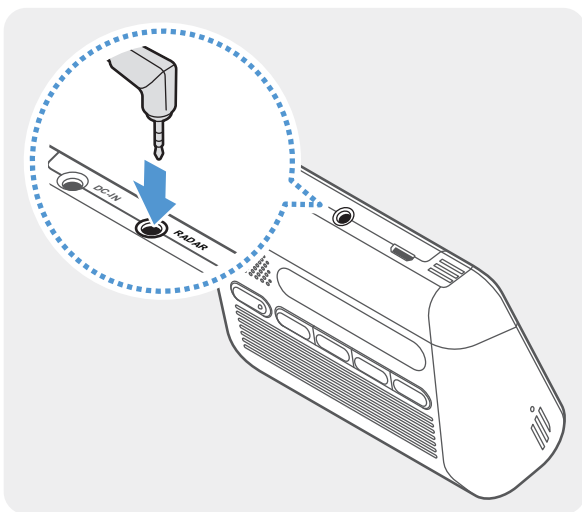

Raccordez le module RADAR au connecteur RADAR du produit.



Vérifiez l'emplacement du connecteur RADAR de nouveau avant de raccorder le module. Si vous branchez le module RADAR au port d'alimentation DC-IN du produit, les broches à l'intérieur du connecteur pourraient être endommagées.

4 Placez le démarreur en position ACC ou démarrez le moteur pour vérifier que le produit s'allume. Une fois que le produit est allumé, la DEL d'enregistrement et le guide vocal s'allument.

3. Utilisation des fonctions d'enregistrement

3.1 Allumer ou éteindre le produit

Le produit s'allume automatiquement et l'enregistrement en continu démarre quand le démarreur est en position ACC ou quand le moteur démarre.



Attendez que le produit ait terminé de s'activer après l'avoir allumé, puis commencez à conduire. L'enregistrement vidéo commence seulement à partir du moment où le produit est entièrement en fonction (activé).

3.2 Emplacements de stockage des fichiers

Les fichiers vidéo sont enregistrés dans le dossier suivant, en fonction du mode d'enregistrement.

Sur la visionneuse mobile	Continu	Incident en mode Continu	Enregistrement manuel	Détection de mouvement	Incident en mode Stationnement	Enregistrement SOS
Sur la carte mémoire	cont_rec	evt_rec	manual_rec	motion_timelapse_rec	parking_rec	SOS_rec



Regarder des vidéos sur un ordinateur Windows ou Mac ou avec l'application **THINKWARE DASH CAM LINK**. Si vous tentez de visionner des vidéos en insérant la carte mémoire dans un autre dispositif, comme un téléphone intelligent ou une tablette, les fichiers vidéo pourraient être effacés.



Le nom du fichier est composé de la date et de l'heure de début de la vidéo et de l'option d'enregistrement.

REC_	YYYY_MM_DD	HH_MM_SS	F	MP4
REC_	2022_07_01	10_25_30	R	MP4



Conditions d'enregistrement

- F : Caméra avant
- R : Caméra arrière
(quand une caméra arrière en option est installée)

3.3 Utilisation de la fonction d'enregistrement en continu

Branchez le câble d'alimentation à la prise d'alimentation DC-IN de l'appareil, puis placez le démarreur du véhicule à la position ACC ou démarrez le moteur. Le guide vocal indiquera que l'enregistrement en continu est commencé.

Pendant l'enregistrement en continu, le produit fonctionne comme suit.

Mode	Description du fonctionnement	DEL d'enregistrement
Enregistrement en continu	Pendant la conduite, les vidéos sont enregistrées en segments de 1 minute, puis stockées dans le dossier « cont_rec ».	 (voyant allumé)
Enregistrement d'incident en continu*	Quand un impact au véhicule est détecté, une vidéo de 20 secondes est enregistrée (à partir de 10 secondes avant la détection et jusqu'à 10 secondes après la détection), puis la vidéo est enregistrée dans le dossier « evt_rec ».	 (clignotement)

* Quand un impact au véhicule est détecté pendant l'enregistrement en continu, le début de l'enregistrement d'incident en continu est annoncé par un double bip.



- Attendez que le produit ait terminé de s'activer après l'avoir allumé, puis commencez à conduire. L'enregistrement vidéo commence seulement à partir du moment où le produit est entièrement en fonction (activé).
- Quand l'enregistrement d'incident en continu commence, un double bip se fait entendre en tant que notification.
- Pour activer l'enregistrement, vous devez insérer une carte mémoire dans l'appareil.

3.4 Enregistrement manuel

Vous pouvez enregistrer une scène que vous voulez filmer pendant la conduite et l'enregistrer en tant que fichier séparé.

Pour démarrer l'enregistrement manuel, appuyez sur le bouton d'enregistrement manuel REC. Puis, le guide vocal indiquera que l'enregistrement manuel est commencé.

Pendant l'enregistrement manuel, le produit fonctionne comme suit.

Mode	Description du fonctionnement	DEL d'enregistrement
Enregistrement manuel	Quand vous appuyez sur le bouton d'enregistrement manuel (REC), une vidéo de 1 minute est enregistrée (à partir de 10 secondes avant la pression et jusqu'à 50 secondes après la pression sur le bouton), puis la vidéo est enregistrée dans le dossier « manual_rec ».	 (clignotement)

3.5 Utilisation de la fonction Enregistrement SOS

Vous pouvez enregistrer une scène lors d'un accident pendant la conduite et l'enregistrer en tant que fichier séparé.

Pour démarrer l'enregistrement SOS, appuyez sur le bouton REC pendant 3 secondes. Pendant l'enregistrement SOS, le produit fonctionne comme suit.

Mode	Description du fonctionnement	DEL de connexion/ DEL d'enregistrement
Enregistrement SOS	Quand vous appuyez sur le bouton REC pendant 3 secondes lors d'un accident, une vidéo de 10 secondes est enregistrée (à partir de 5 secondes avant l'accident et jusqu'à 5 secondes après la pression sur le bouton), puis la vidéo est enregistrée dans le dossier « SOS_rec ».	 (clignotement rapide)



- Pour utiliser cette fonction, vous devez vous connecter à l'application **THINKWARE CONNECTED**.
- La vidéo sera téléchargée dans l'application **THINKWARE CONNECTED** avec la position géographique de l'accident.

3.6 Utilisation du mode de stationnement







Quand le produit est branché au véhicule avec le câble de raccordement, le mode de fonctionnement passe au mode de stationnement quand le moteur et les accessoires électriques sont éteints, et le guide vocal indique que le mode Stationnement est actif.



- Le mode de stationnement fonctionne seulement quand le câble de raccordement est raccordé. Le câble de raccordement doit être installé professionnellement dans le véhicule par un mécanicien formé.
- Pour utiliser tous les modes d'enregistrement, vous devez insérer une carte mémoire dans l'appareil.
- Selon l'état de charge de la batterie du véhicule, la durée du mode de stationnement peut varier. Avant d'utiliser le mode de stationnement pendant une longue période, vérifiez le niveau de charge de la batterie pour éviter qu'elle ne se décharge.

Si vous ne souhaitez pas utiliser le mode de stationnement ou que vous voulez changer les paramètres de mode, à partir de la visionneuse mobile, appuyez sur **Param. de caméra de tableau de bord > Paramètres d'enregistrement**.

Reportez-vous au tableau suivant pour régler les options du **Mode Stationnement**.

Option		Description du fonctionnement	DEL d'enregistrement
Détection de mouvement	Aucun mouvement ni impact détecté	Surveille les mouvements à proximité et les impacts au véhicule. Une vidéo est enregistrée seulement si un mouvement ou un impact est détecté.	 (clignotement)
	Mouvement détecté	Quand un mouvement est détecté en stationnement, une vidéo de 20 secondes est enregistrée (à partir de 10 secondes avant la détection et jusqu'à 10 secondes après la détection), puis la vidéo est enregistrée dans le dossier « motion_timelapse_rec ».	 (clignotement)
	Impact détecté	Quand un impact est détecté en stationnement, une vidéo de 20 secondes est enregistrée (à partir de 10 secondes avant la détection et jusqu'à 10 secondes après la détection), puis la vidéo est enregistrée dans le dossier « parking_rec ».	 (clignotement)
Image par image	Aucun impact détecté	Une vidéo est enregistrée à un taux de 2 images par seconde pendant 10 minutes, comprimée en un fichier de 2 minutes, puis enregistrée dans le dossier « motion_timelapse_rec ». Comme le fichier vidéo enregistré avec cette option est de faible taille, elle permet d'enregistrer une vidéo de longue durée.	 (voyant allumé)
	Impact détecté	Quand un impact est détecté en stationnement, une vidéo de 100 secondes est enregistrée à un taux de 2 images par seconde (à partir de 50 secondes avant la détection et jusqu'à 50 secondes après la détection), puis la vidéo est enregistrée dans le dossier « parking_rec » après avoir été comprimée en un fichier de 20 secondes. (La sonnette se fait entendre.)	 (clignotement)
Économie d'énergie	Aucun impact détecté	Surveille les impacts reçus par le véhicule. Une vidéo est enregistrée seulement si un impact est détecté.	DÉSACTIVÉ
	Impact détecté	<p>Quand un impact est détecté en stationnement, une vidéo de 20 secondes est enregistrée (à partir de moins de 1 seconde après la détection), puis la vidéo est enregistrée dans le dossier « parking_rec ».</p> <div style="background-color: #e6f2ff; padding: 10px; border: 1px solid #add8e6;"> <p> • Quand le module RADAR (en option) détecte un objet dans la zone du radar, le mode Économie d'énergie est désactivé et la détection d'impact est réglée pendant 30 secondes. (Si aucun impact n'est détecté, le produit n'enregistre pas la vidéo et revient en mode Économie d'énergie.)</p> <p>• Si un objet et un impact sont détectés dans la zone du radar, une vidéo de 20 secondes est enregistrée, puis la vidéo est enregistrée dans le dossier « parking_rec ». (La sonnette se fait entendre.) Quand l'enregistrement est terminé, le produit revient en mode Économie d'énergie.</p> </div>	 (clignotement)
DÉSACTIVÉ		Le produit est désactivé quand les accessoires électriques et le moteur du véhicule sont éteints.	DÉSACTIVÉ



Si vous modifiez les paramètres du mode de stationnement, les vidéos enregistrées avec les paramètres précédents seront effacées. Pour éviter la perte de données, effectuez une sauvegarde de toutes les vidéos du mode de stationnement avant de modifier les paramètres du mode de stationnement.



Vous ne pouvez pas utiliser les fonctions Détection du mouvement, Image par image ou Économie d'énergie simultanément.

3.7 Utilisation de la fonction Super vision de nuit

La fonction Super vision de nuit vous permet d'enregistrer des vidéos beaucoup plus claires que si vous n'utilisiez pas la fonction. Cette fonction emploie le traitement du signal d'image (ISP) en temps réel pour améliorer la clarté des vidéos enregistrées.



⟨Quand la fonction Super vision nocturne est désactivée⟩ ⟨Quand la fonction Super vision nocturne est activée⟩

- 1 À partir de la visionneuse mobile, appuyez sur **Paramètres de la caméra de tableau de bord** > **Paramètres d'enregistrement**.
- 2 Dans le menu **Super vision nocturne**, sélectionnez le mode d'enregistrement désiré afin d'utiliser la fonction Super vision nocturne. Les nouveaux paramètres sont appliqués automatiquement.

3.8 Utilisation des fonctions de sécurité routière

Les fonctions de sécurité routière comprennent un système d'alerte de caméra de sécurité, un système d'avertissement de sortie de voie (FIL)(LDWS), un système d'avertissement de vitesse de sortie de voie (Vitesse associée au FIL), un système d'avertisseur de risque de collision à l'avant (RCA), un système d'avertisseur de risque de collision à l'avant à faible vitesse (RCA à basse vitesse), ainsi qu'un système d'avertissement de départ du véhicule avant (DVA).

Fonction de sécurité	Description
FIL (avertisseur de sortie de voie)	Détecte la sortie du véhicule de sa voie par l'intermédiaire de la vidéo en temps réel et avertit le conducteur.
Vitesse associée au FIL	Détecte la sortie du véhicule de sa voie et avertit le conducteur quand la vitesse du véhicule dépasse la vitesse sélectionnée dans les paramètres.
RCA (avertisseur de risque de collision à l'avant)	Détecte les risques de collision à l'avant du véhicule par l'intermédiaire de la vidéo en temps réel et avertit le conducteur quand le véhicule se déplace à 50 km/h ou plus.
RCA à basse vitesse	Détecte les risques de collision à l'avant du véhicule par l'intermédiaire de la vidéo en temps réel et avertit le conducteur quand le véhicule se déplace à une vitesse de 10 à 30 km/h.
DVA (avertissement de départ du véhicule avant)	Détecte le départ d'un autre véhicule à l'avant qui était précédemment immobile et avise le conducteur après 4 secondes.



Les fonctions de sécurité routière s'activent différemment en fonction des réglages de vitesse et de sensibilité des fonctions.

4. Utilisation de la visionneuse mobile

Vous pouvez regarder et gérer les vidéos enregistrées et configurer diverses fonctions du produit avec votre téléphone intelligent.



Un des systèmes d'exploitation suivants est requis pour utiliser l'application **THINKWARE DASH CAM LINK** :

- Android 7.0 (Nougat) ou plus récent
- iOS 13 ou plus récent

4.1 Connecter le produit à un téléphone intelligent

- 1 Sur votre téléphone intelligent, ouvrez Google Play Store ou Apple App Store, puis téléchargez et installez l'application **THINKWARE DASH CAM LINK**.
- 2 Lancez l'application **THINKWARE DASH CAM LINK**.
- 3 Appuyez sur **Connexion à la caméra de tableau de bord requise** dans le bas de l'écran, puis suivez les instructions affichées pour connecter le produit au téléphone intelligent.

4.2 Afficher la disposition d'écran de la visionneuse mobile

Cette section présente une courte description de la disposition de l'écran de la visionneuse mobile.

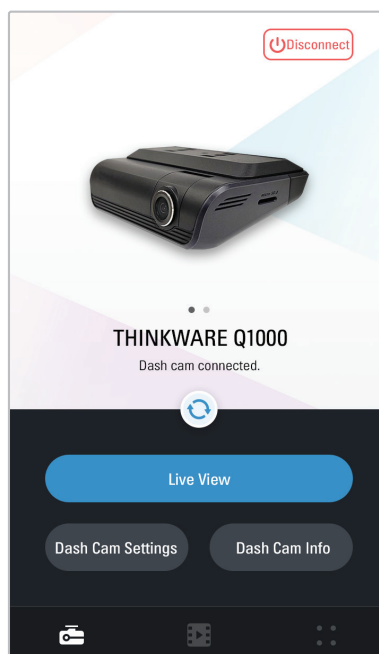

5. Utilisation de l'application THINKWARE CONNECTED

Vous pouvez regarder et gérer les vidéos enregistrées et configurer diverses fonctions du produit avec votre téléphone intelligent.



- Un des systèmes d'exploitation suivants est requis pour utiliser l'application THINKWARE CONNECTED :
 - Android 7.0 (Nougat) ou plus récent
 - iOS 11.4 ou plus récent
- Les fonctions et services fournis par l'application **THINKWARE CONNECTED** peuvent être modifiés tel qu'indiqué dans la politique de service. Reportez-vous au site Web de THINKWARE (<https://www.thinkware.com>) pour plus d'information.

- État du véhicule pendant la conduite ou en stationnement
- État de tension électrique de la batterie
- Alimentation électrique de la caméra de tableau de bord désactivée
- Historique de conduite
- Notification SOS, sauvegarde de vidéo enregistrée et transmission par message texte
- Notification Impact conduite, sauvegarde de vidéo enregistrée et transmission par message texte
- Notification des incidents de stationnement et sauvegarde de vidéo enregistrée
- Télécharger et partager la position de l'événement et la vidéo enregistrée
- Image captée par la caméra avant au cours de la période de stationnement la plus récente
- Position du véhicule en temps réel
- Visionnement en direct à distance

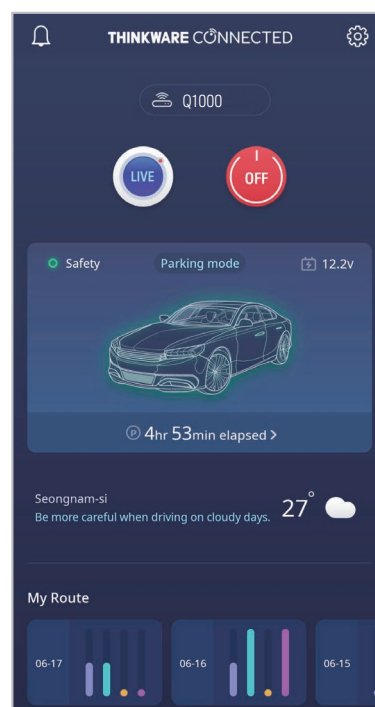

5.1 Connexion du produit à l'application THINKWARE CONNECTED

- 1 Sur votre téléphone intelligent, ouvrez Google Play Store ou Apple App Store, puis téléchargez et installez l'application **THINKWARE CONNECTED**.



- 2 Ouvrez l'application **THINKWARE CONNECTED** sur votre téléphone intelligent et appuyez sur **Connexion**.



Vous devez avoir un identifiant THINKWARE pour utiliser l'application **THINKWARE CONNECTED**. Si vous n'avez pas d'identifiant, appuyez sur **Inscription** et abonnez-vous à THINKWARE.

- 3 Après vous être connecté, suivez les instructions de l'application. Appuyez sur **Enregistrer un appareil**, puis saisissez le numéro du code-barres pour enregistrer un produit.

6. Utilisation de la visionneuse pour ordinateur

À partir de votre ordinateur, vous pouvez regarder et gérer les vidéos enregistrées et configurer diverses fonctions du produit.

6.1 Exigences système

Les caractéristiques ci-dessous représentent les exigences liées au système pour l'exécution de la visionneuse pour ordinateur.

- Processeur : Intel Core i5 ou supérieur
- Mémoire : 4 Go ou plus
- Système d'exploitation : Windows 7 ou plus récent (64 bits recommandé), Mac OS X 10.10 ou plus récent.
- Autres : DirectX 9.0 ou plus récent / Microsoft Explorer version 7.0 ou plus récent



La visionneuse pour ordinateur ne fonctionnera pas correctement sur un ordinateur doté d'un système d'exploitation autre que ceux indiqués dans la liste d'exigences système.

6.2 En savoir plus sur la visionneuse pour ordinateur

6.2.1 Installation de la visionneuse pour ordinateur



Pour télécharger la plus récente version du logiciel de visionneuse pour ordinateur, accédez au site de THINKWARE (<https://www.thinkware.com/Support/Download>).

Le fichier d'installation de la visionneuse pour ordinateur (setup.exe) se trouve dans le fichier racine de la carte mémoire fournie avec le produit. Suivez les instructions pour installer la visionneuse sur votre ordinateur.

- 1 Insérez la carte mémoire dans un lecteur de carte mémoire connecté à votre ordinateur.
- 2 Déplacez le fichier d'installation sur le bureau, exécutez-le, puis suivez les instructions de l'assistant d'installation pour terminer l'installation.
Quand l'installation est terminée, une icône de raccourci s'affiche vers la visionneuse de caméra de tableau de bord Thinkware.

6.2.2 Disposition de l'écran de la visionneuse pour ordinateur (Windows)

Cette section présente une courte description de la disposition de l'écran de la visionneuse pour ordinateur.

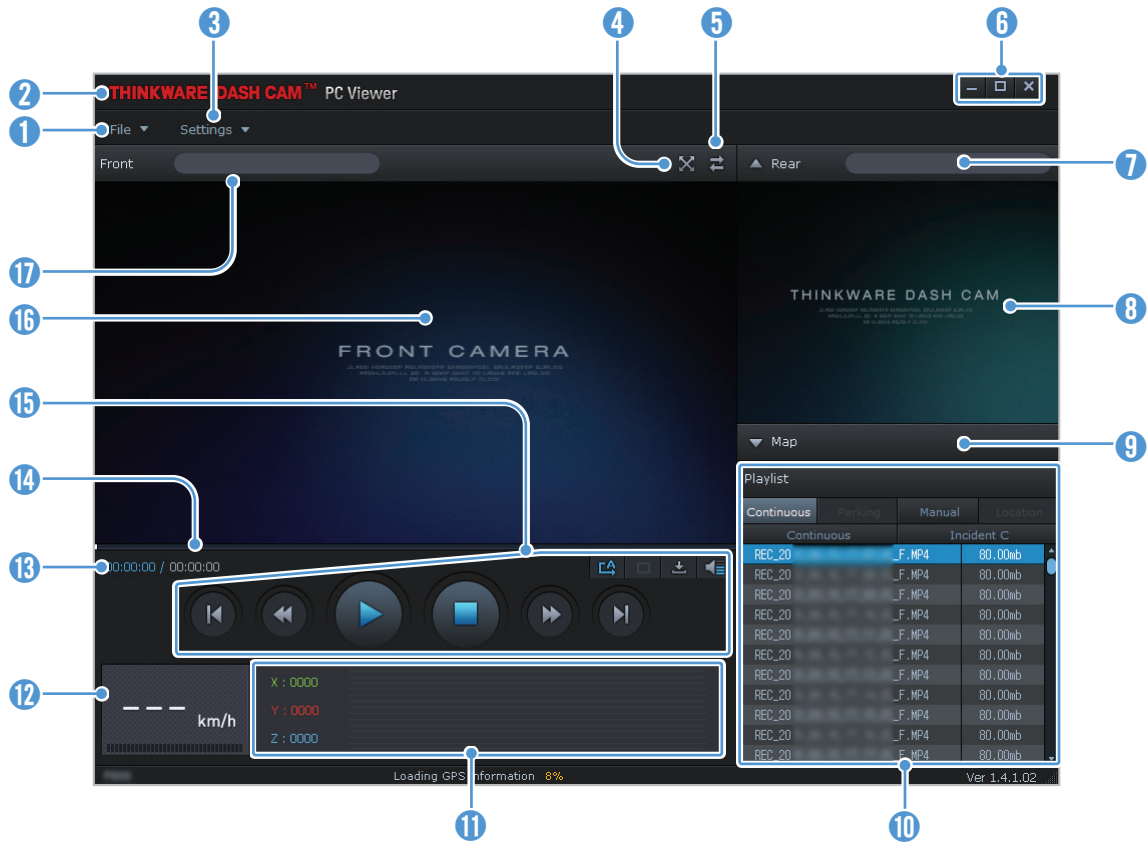

Numéro	Description
1	Ouvrir un fichier ou enregistrer une vidéo sous un nom différent.
2	Visitez le site Web de THINKWARE.
3	Consulter ou configurer les paramètres de la caméra de tableau de bord et régler la langue de la visionneuse pour ordinateur.
4	Affiche la vidéo en cours en plein écran. Appuyez sur le bouton Retour () pour revenir à l'écran précédent.
5	Alterner entre la vidéo avant et arrière.
6	Réduire ou agrandir la fenêtre ou fermer le logiciel.
7	Affiche le nom du fichier vidéo de la caméra arrière.
8	Affiche la vidéo enregistrée par la caméra arrière.
9	Affiche l'écran de la carte.
10	Affiche la liste de lecture.
11	Indique la vitesse du capteur G au moment de l'enregistrement.
12	Indique la vitesse du véhicule au moment de l'enregistrement.
13	Affiche le temps écoulé et la durée totale de la vidéo en cours.
14	Affiche la progression de la lecture vidéo.
15	Permet de lancer la lecture ou commander les fonctions pour un fichier vidéo.
16	Affiche la vidéo enregistrée par la caméra avant.
17	Affiche le nom du fichier vidéo de la caméra avant.

6.2.3 Regarder des vidéos enregistrées avec la visionneuse pour ordinateur (Windows)

Suivez les instructions pour regarder des vidéos enregistrées.

- 1 Éteignez le produit, puis retirez la carte mémoire.
- 2 Insérez la carte mémoire dans un lecteur de carte mémoire connecté à votre ordinateur.
- 3 Double-cliquez sur le raccourci vers la visionneuse pour ordinateur () pour ouvrir le logiciel. Les fichiers vidéo enregistrés sur la carte mémoire sont automatiquement ajoutés à la liste de lecture dans le coin inférieur droit de la visionneuse pour ordinateur. La section de liste de lecture est disposée comme suit.

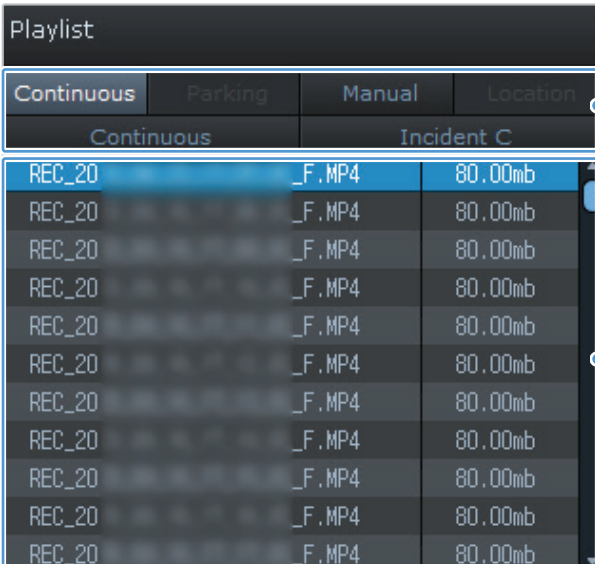

La capture d'écran montre une interface de lecture vidéo intitulée "Playlist". Elle est divisée en quatre onglets : "Continuous", "Parking", "Manual" et "Location". Sous "Continuous", il y a un sous-onglet "Incident C". Une liste de fichiers vidéo est affichée, avec la première ligne sélectionnée. Les fichiers ont des noms commençant par "REC_20", une extension ".F.MP4" et une taille de "80.00mb".

Continuous	Parking	Manual	Location
Continuous		Incident C	
REC_20		_F.MP4	80.00mb
REC_20		_F.MP4	80.00mb
REC_20		_F.MP4	80.00mb
REC_20		_F.MP4	80.00mb
REC_20		_F.MP4	80.00mb
REC_20		_F.MP4	80.00mb
REC_20		_F.MP4	80.00mb
REC_20		_F.MP4	80.00mb
REC_20		_F.MP4	80.00mb
REC_20		_F.MP4	80.00mb

Sélectionner un fichier.

Affiche la liste des vidéos du dossier sélectionné.

- 4 Sélectionnez un dossier, puis double-cliquez sur un fichier vidéo, ou encore sélectionnez un fichier vidéo, puis cliquez sur le bouton de lecture (▶). Le fichier vidéo sélectionné sera lu.



Si les fichiers vidéo de la carte mémoire ne sont pas automatiquement ajoutés à la liste de lecture quand vous activez la visionneuse pour ordinateur, cliquez sur **File** ▼ > **Open**, sélectionnez le dispositif de stockage amovible de la carte mémoire, puis cliquez sur **Confirm**.

6.2.4 Disposition de l'écran de la visionneuse pour ordinateur (Mac)

Cette section présente une courte description de la disposition de l'écran de la visionneuse pour ordinateur.

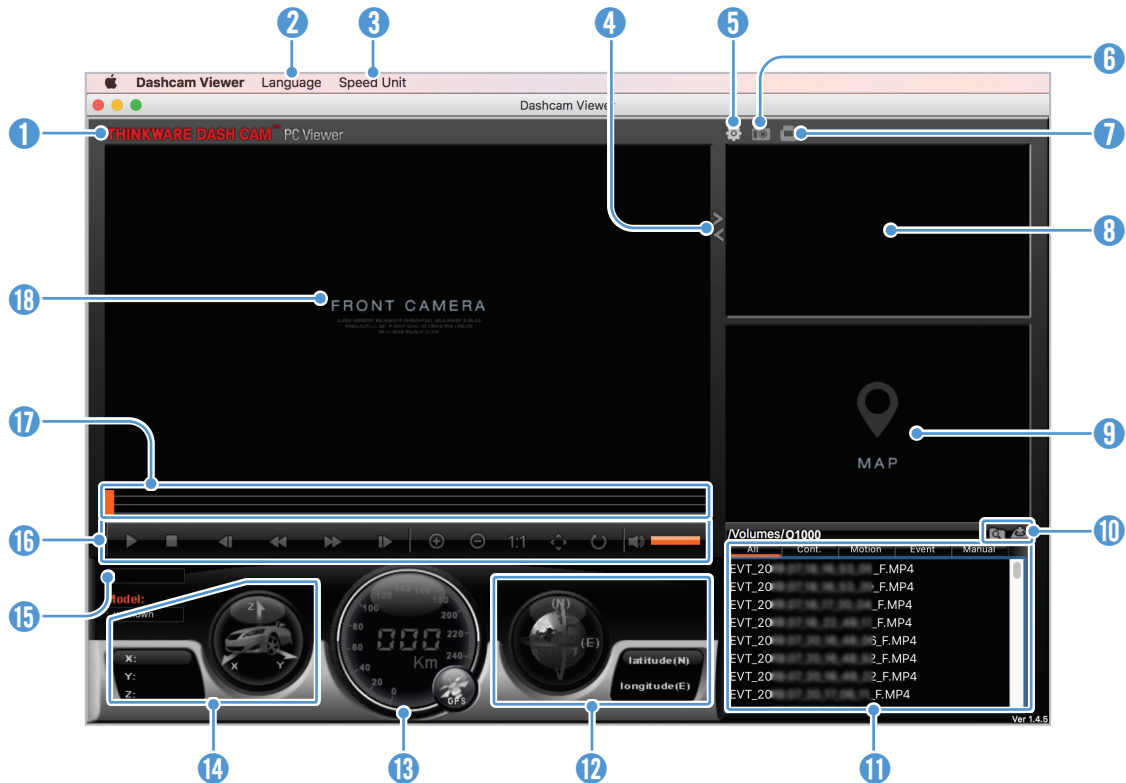

Numéro	Description
1	Visitez le site Web de THINKWARE.
2	Régler la langue d'affichage de la visionneuse pour ordinateur.
3	Régler les unités de vitesse de l'appareil.
4	Alterner entre la vidéo avant et arrière.
5	Afficher ou configurer les paramètres de la caméra de tableau de bord.
6	Enregistre la scène en cours.
7	Imprime la scène en cours.
8	Affiche la vidéo enregistrée par la caméra arrière.
9	Affiche l'écran de la carte.
10	Ouvrir un fichier ou enregistrer ne vidéo sous un nom différent.
11	Affiche la liste de lecture.
12	Affiche l'information GPS au moment de l'enregistrement.
13	Indique la vitesse du véhicule au moment de l'enregistrement.
14	Indique la vitesse du capteur G au moment de l'enregistrement.
15	Affiche le temps écoulé et la durée totale de la vidéo en cours.
16	Permet de lancer la lecture ou commander les fonctions pour un fichier vidéo.
17	Affiche la progression de la lecture vidéo.
18	Affiche la vidéo enregistrée par la caméra avant. Cliquez avec le bouton droit sur cette fenêtre pour afficher la vidéo en cours en mode plein écran.

6.2.5 Regarder des vidéos enregistrées avec la visionneuse pour ordinateur (Mac)

Suivez les instructions pour regarder des vidéos enregistrées.

- 1 Éteignez le produit, puis retirez la carte mémoire.
- 2 Insérez la carte mémoire dans votre Mac avec un lecteur de carte SD ou l'adaptateur pour carte SD fourni.
- 3 Ouvrez la visionneuse pour ordinateur.
- 4 Cliquez sur  et repérez la carte mémoire.

Les fichiers vidéo enregistrés sur la carte mémoire sont automatiquement ajoutés à la liste de lecture dans le coin inférieur droit de la visionneuse pour ordinateur. La section de liste de lecture est disposée comme suit.

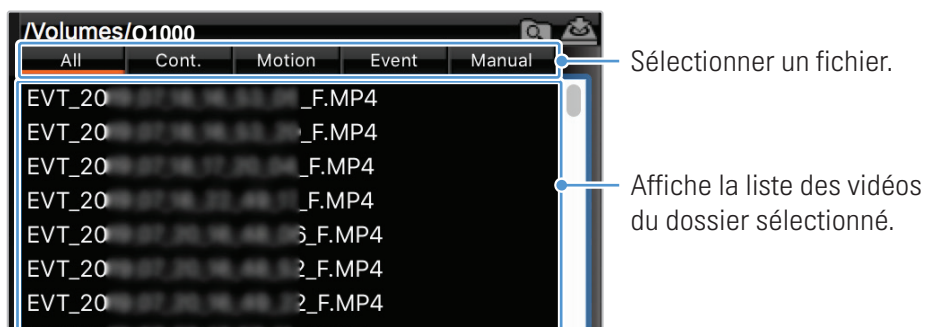

- 5 Sélectionnez un dossier, puis double-cliquez sur un fichier vidéo, ou encore sélectionnez un fichier vidéo, puis cliquez sur le bouton de lecture (▶). Le fichier vidéo sélectionné sera lu.

7. Paramètres

Vous pouvez régler les fonctions du produit selon vos besoins et préférences avec la visionneuse mobile ou la visionneuse pour ordinateur. Les instructions suivantes correspondent aux menus de la visionneuse mobile.



L'appareil cesse d'enregistrer pendant la configuration des paramètres avec la visionneuse mobile.

7.1 Gestion de la carte mémoire

À partir de la visionneuse mobile, appuyez sur **Param. de caméra de tableau de bord > Paramètres de la carte mémoire** pour régler les paramètres de la carte mémoire.

Options	Description
Partitionnement de mémoire	Sélectionnez un réglage parmi Continu, prioritaire/Incident, prioritaire/Stationnement, prioritaire/Manuel, prioritaire/Enregistrement en conduite seulement pour déterminer le type de partitionnement de mémoire.
Formatage de la carte mémoire	Sous Formatage de la carte mémoire , appuyez sur Formater > OK pour commencer le formatage de la carte mémoire.
Remplacer les vidéos	Sélectionnez les modes pour lesquels vous voulez permettre le remplacement (écrasement) des fichiers.

7.2 Réglage de la caméra

À partir de la visionneuse mobile, appuyez sur **Param. de caméra de tableau de bord > Paramètres de la caméra** pour régler les paramètres de la caméra.

Options	Description
Résolution-avant/arrière	Sélectionnez le réglage de résolution avant/arrière : QHD 30 images par seconde + QHD 30 images par seconde/FHD 60 images par seconde + FHD 30 images par seconde.
Luminosité-avant	Sélectionnez la luminosité de la caméra avant : Foncé/Moyen/Clair.
Luminosité-arrière	Sélectionnez la luminosité de la caméra arrière : Foncé/Moyen/Clair.
Pivoter la caméra arrière	Sélectionnez le réglage pour inverser l'image de la vue arrière : Activé/Désactivé.

7.3 Réglage des fonctions d'enregistrement

À partir de la visionneuse mobile, appuyez sur **Param. de caméra de tableau de bord > Paramètres d'enregistrement** pour régler les paramètres des fonctions d'enregistrement.

Options	Description
Sensibilité de l'enregistrement d'incidents en mode Continu	Sélectionnez la sensibilité : Désactivé/Plus bas/Bas/Moyen/Élevé.
Super vision de nuit	Sélectionnez le réglage de la fonction Super vision de nuit : Désactivé/Mode Continu/Mode Stationnement/Continu+Stationnement.
HDR	Sélectionnez le réglage pour la fonction HDR : Activé/Désactivé.
Réglage de l'enregistrement privé	Vous pouvez régler la fonction d'enregistrement privé pour supprimer vos fichiers enregistrés après une durée déterminée afin de protéger la vie privée des autres personnes. Sélectionnez le réglage pour la fonction d'enregistrement privé : DÉSACTIVÉ/1 min (2 min max.)/3min (4min max.)/Choc de gravité seulement. Le réglage Choc de gravité seulement signifie que l'enregistrement n'est pas systématique.
Mode Stationnement	Sélectionnez Désactivé/Détection de mouvement/Image par image/Économie d'énergie pour le mode Stationnement.
Enregistrement intelligent en stationnement	Sélectionnez le réglage : Activé/Désactivé.
Sensibilité aux impacts en mode Stationnement	Sélectionnez un des cinq niveaux de sensibilité en stationnement.
Sensibilité de la détection de mouvement	Sélectionnez un des cinq niveaux de sensibilité de la détection de mouvement.
Utiliser la batterie externe	Sélectionnez le réglage : Activé/Désactivé.
Minuterie d'enregistrement	Sélectionnez le temps d'enregistrement voulu. Pour désactiver la minuterie d'enregistrement, sélectionnez Désactivé.
Arrêt pour basse tension	Sélectionnez le réglage de protection de la batterie : Activé/Désactivé.
Tension d'arrêt de la batterie	Sélectionnez le réglage de la tension d'arrêt de la batterie : 12 V (11,6~13,2 V)/24 V (23,2-24,6).
Tension d'arrêt en hiver	Sélectionnez le ou les mois pendant lesquels la fonction de protection de la batterie s'appliquera avec l'arrêt pour basse tension.
RADAR	Sélectionnez le réglage : Activé/Désactivé.



- Pour utiliser le mode de stationnement, un câble de raccordement doit être installé. Si l'alimentation en continu n'est pas fournie au produit, le produit cesse d'enregistrer quand le moteur du véhicule est éteint.
- La batterie du véhicule ne se recharge pas pendant que le véhicule est stationné. Si vous enregistrez une vidéo en mode de stationnement pendant une longue période, la batterie du véhicule pourrait se décharger et vous pourriez ne plus pouvoir démarrer le véhicule.



- Pour plus de renseignements à propos du mode Stationnement, consultez : « 3.6 Utilisation du mode de stationnement » à la page 21.
- La tension d'arrêt de la batterie peut être réglée seulement quand le paramètre **Arrêt pour basse tension** est réglé à **Activé**.
- Si la valeur de mise hors tension de la batterie est trop faible, l'appareil pourrait épuiser complètement la batterie en fonction de différentes conditions, comme le type de véhicule ou la température.

7.4 Réglage des fonctions de sécurité routière

À partir de la visionneuse mobile, appuyez sur **Param. de caméra de tableau de bord** > **Paramètres de sécurité routière** pour régler les paramètres des fonctions de sécurité routière.

Options	Description
Caméras de sécurité	Sélectionnez le réglage pour les caméras de sécurité : Activé/Désactivé .
Alerte de zone de vitesse	Sélectionnez le réglage pour l'alerte de zone de vitesse : Activé/Désactivé .
Type de véhicule	Sélectionnez le type de véhicule : Berline/VUS/Camion (autobus) .
Initialiser l'ADAS	Dans le menu Initialiser l'ADAS , appuyez sur Initialiser > OK pour procéder à l'initialisation.
FIL (avertisseur de sortie de voie)	Sélectionnez la sensibilité du FIL : Désactivé/Bas/Moyen/Élevé .
Vitesse associée au FIL	Sélectionnez le réglage de vitesse de détection de la fonction FIL : 50 km/h / 60 km/h / 80 km/h / 100 km/h .
RCA (avertisseur de risque de collision à l'avant)	Sélectionnez la sensibilité : Désactivé/Bas/Moyen/Élevé .
RCA à basse vitesse	Sélectionnez la sensibilité : Désactivé/Bas/Moyen/Élevé .
DVA (avertissement de départ du véhicule avant)	Sélectionnez le réglage pour la fonction DVA : Activé/Désactivé .

7.5 Configuration des paramètres du système

À partir de la visionneuse mobile, appuyez sur **Param. de caméra de tableau de bord** > **Paramètres du système** pour configurer les paramètres du système matériel.

Options	Description
Langue	Sélectionnez la langue de l'interface.
Volume	Sélectionnez le niveau de volume sonore voulu pour chaque fonction (Caméras de sécurité/ADAS (système d'aide à la conduite)/Système).
DEL de sécurité	Sélectionnez le réglage pour la DEL de sécurité : Activé/Désactivé .
DEL de caméra arrière	Sélectionnez le réglage pour la DEL de caméra arrière : Activé/Désactivé .
Fuseau horaire	Réglez la date et l'heure.
Heure avancée	Sélectionnez le réglage pour l'heure avancée : Activé/Désactivé .
Unité de vitesse	Sélectionnez le réglage pour l'unité de vitesse : km/h/mph .
Estampille de vitesse	Sélectionnez le réglage pour l'estampille de vitesse : Activé/Désactivé .
Enregistrement vocal	Sélectionnez le réglage pour la fonction d'enregistrement vocal : Activé/Désactivé .
Bande de fréquence Wi-Fi	Sélectionnez la fréquence Wi-Fi : 2,4 GHz/5 GHz .
Internet	Sélectionnez le réglage pour le mode Internet : Activé/Désactivé .



Si vous sélectionnez **0** pour le volume sonore, le guidage vocal sera désactivé.

8. Consulter l'information sur le produit

Particulièrement utile pour les nouveaux utilisateurs, cette information de base est accessible à partir de l'écran du menu.

8.1 Afficher l'information sur le produit

À partir de la visionneuse mobile, appuyez sur **Infos sur la caméra de tableau de bord** pour afficher l'information sur le produit. L'information suivante à propos du produit s'affiche à l'écran.

- Nom du modèle
- Numéro du micrologiciel
- Version de la caméra de sécurité
- Version de Micom
- Capacité de mémoire
- ID locale
- Infos sur le GPS

8.2 Consultation et configuration de la fonction GPS

Un module GPS sert à inclure les données de positionnement dans les vidéos enregistrées. À partir de la visionneuse mobile, appuyez sur **Infos sur caméra de tableau de bord > Infos sur le GPS** pour afficher les fonctions GPS. L'état de connexion, la force du signal, l'heure (temps universel coordonné), la vitesse du véhicule, l'altitude et l'affaiblissement de la précision horizontale (HDOP) s'affichent à l'écran.

Appuyez sur  pour initialiser le GPS et lui permettre de localiser la position en cours.



Affaiblissement de la précision horizontale (HDOP)

La valeur HDOP indique la déviation de la mesure GPS en raison du positionnement des satellites.

9. Mise à jour du micrologiciel

Les mises à jour du micrologiciel sont fournies pour faire des ajouts aux fonctions du produit ou améliorer la stabilité du produit. Pour un fonctionnement optimal du produit, assurez-vous de garder le micrologiciel à jour.

Suivez les instructions pour faire la mise à jour du micrologiciel.

- 1 Sur l'ordinateur, ouvrez votre navigateur et accédez à la page <https://www.thinkware.com/Support/Download>.
- 2 Sélectionnez le produit et téléchargez le plus récent fichier de mise à jour du micrologiciel.
- 3 Décompressez le fichier Zip téléchargé.
- 4 Débranchez l'alimentation du produit et retirez la carte mémoire.
- 5 Ouvrez le répertoire de la carte mémoire à partir d'un ordinateur, puis copiez le fichier de mise à jour du micrologiciel dans le fichier racine de la carte mémoire.
- 6 Pendant que l'alimentation est débranchée du produit, insérez la carte mémoire dans le logement de carte mémoire du produit.
- 7 Branchez le câble d'alimentation au produit, puis placez le démarreur du véhicule à la position ACC (accessoires) ou démarrez le moteur pour allumer le produit. La mise à jour du micrologiciel commence automatiquement, puis le système redémarre quand la mise à jour du micrologiciel est terminée.



Ne débranchez pas l'alimentation et ne retirez pas la carte mémoire du produit pendant la mise à jour. Ceci pourrait endommager le produit ou les données stockées sur la carte mémoire.



Vous pouvez également mettre à jour le micrologiciel à partir de la visionneuse mobile ou de la visionneuse pour ordinateur.

10. Dépannage

Le tableau suivant contient certains problèmes que l'utilisateur pourrait rencontrer pendant l'utilisation du produit, ainsi que des mesures à prendre pour les résoudre. Si le problème persiste après avoir suivi les mesures conseillées dans le tableau, communiquez avec le centre de service à la clientèle.

Problème	Solution
Impossible d'allumer le produit	<ul style="list-style-type: none">• Assurez-vous que le câble d'alimentation (chargeur pour véhicule ou câble de raccordement optionnel) est branché correctement au véhicule et au produit.• Vérifiez le niveau de charge de la batterie du véhicule.
Je n'entends pas le guidage vocal ou la sonnette.	Vérifiez le réglage du volume pour vous assurer qu'il n'est pas au minimum.
L'image vidéo n'est pas claire ou presque invisible.	<ul style="list-style-type: none">• Vérifiez que vous avez bien retiré le film protecteur de l'objectif. Il se peut que l'image ne soit pas claire si le film de protection de l'objectif de la caméra est en place.• Vérifiez l'emplacement d'installation de la caméra avant ou arrière, allumez le produit, puis réglez l'angle de vue de la caméra.
La carte mémoire n'est pas reconnue.	<ul style="list-style-type: none">• Assurez-vous que la carte mémoire est insérée dans le bon sens. Avant d'insérer la carte mémoire, assurez-vous que les contacts métalliques de la carte mémoire sont tournés vers l'objectif de l'appareil.• Éteignez le produit, retirez la carte mémoire, puis vérifiez les contacts du logement pour carte mémoire afin de vous assurer qu'ils ne sont pas endommagés.• Assurez-vous que la carte mémoire est un produit d'origine distribué par THINKWARE. THINKWARE ne garantit pas la compatibilité ni le fonctionnement de cartes mémoire de tiers.
Les vidéos enregistrées ne peuvent pas être lues sur un ordinateur.	Les vidéos sont enregistrées au format de fichier vidéo MP4. Vérifiez que le lecteur vidéo installé sur votre ordinateur prend en charge la lecture de fichiers vidéo MP4.
Signal GPS non reçu.	Il se peut que le signal GPS ne soit pas reçu dans les zones hors de portée du signal ou si le produit se trouve entre des immeubles de grande hauteur. Il se peut aussi que le signal GPS ne soit pas reçu pendant une tempête ou de fortes pluies. Essayez de nouveau par beau temps, dans un endroit où vous savez que la réception du signal GPS est habituellement bonne. La réception du signal GPS peut prendre jusqu'à 5 minutes.

11. Caractéristiques techniques

Pour connaître les caractéristiques techniques du produit, reportez-vous au tableau suivant.

Élément	Caractéristique	Remarques
Nom du modèle	Q1000	
Dimensions	100,3 x 71,9 x 30 mm	Caméra arrière : 61 x 27 x 25 mm (optionnel)
Mémoire	Carte mémoire microSD	32 Go, 64 Go, 128 Go, 256 Go
Mode d'enregistrement	Continuous Rec (enregistrement en continu)	Enregistre des vidéos en segments de 1 minute (deux canaux sont pris en charge pour l'enregistrement avec la vue avant et arrière)
	Incident Rec (enregistrement d'incidents)	Enregistre pendant 10 secondes avant et après l'incident (20 secondes au total).
	Manual Rec (enregistrement manuel)	Enregistre de 10 secondes avant jusqu'à 50 secondes après le démarrage manuel de l'enregistrement (1 minute au total)
	Parking Rec (mode de stationnement)	Détection de mouvement/Image par image/ Économie d'énergie
Caractéristiques	Super vision de nuit, Format Free 2.0, Arrêt pour basse tension, Arrêt en cas de température élevée, Enregistrement intelligent en stationnement, True HDR, Tension d'arrêt de la batterie	
Capteur de la caméra	5,14 mégapixels, type 1/2,8 po	
Angle de vue (objectif)	Environ 156° (diagonale)	
Vidéo	Par défaut : QHD (2560 x 1440 @ 30 images par seconde) / H.265 / MP4	Optionnel : FHD (1920 x 1080 @ 60 images par seconde) / H.265 / MP4
Audio	HE-AAC	Appuyez sur le bouton d'enregistrement vocal pour activer ou désactiver l'enregistrement audio.
Capteur d'accélération	Capteur d'accélération triaxial (3D, ±3G)	5 niveaux de réglage de la sensibilité

Élément	Caractéristique	Remarques
GPS	GPS intégré	Prise en charge des fonctionnalités d'ADAS (FIL, Vitesse associée au FIL, RCA, RCA à basse vitesse, DVA)
GNSS	GPS/GLONASS	
Wi-Fi	2,4 G, 5 G, 802.11 a/b/g/n/ac	
Bluetooth	Bluetooth V5.0, BLE	
Entrée électrique	12/24 V CC pris en charge	
Consommation électrique	2 canaux : 5,4 W / 1 canal : 3,8 W (moyenne)	Exception : supercondensateur pleinement chargé / GPS La consommation d'énergie réelle peut varier en fonction de l'environnement et des conditions d'utilisation.
Dispositif d'alimentation auxiliaire	Supercondensateur	
Voyant indicateur	DEL de sécurité, DEL d'enregistrement, DEL du GPS, DEL de connexion	
Alarme	Haut-parleurs intégrés	Guidage vocal (sons de sonnette)
Température de fonctionnement	-10 – 60 °C/14 – 140 °F	
Température d'entreposage	-20 – 70 °C/-4 – 158 °F	

Avant de communiquer avec un centre de service

Veillez faire une sauvegarde de toutes les données importantes stockées sur la carte mémoire. Les données de la carte mémoire pourraient être effacées au cours de la réparation. Pour chaque produit envoyé pour réparation, l'entreprise considère que les données ont été sauvegardées. Le centre de service à la clientèle n'effectue pas la sauvegarde de vos données. THINKWARE n'est responsable d'aucune perte, telle que la perte de données.

<https://www.thinkware.com>